

Painel Suspenso Link 1.6

Rua: Saracuruçu 377 - Pq. Industrial III Bloco 02 - CEP 86706-560 - Arapongas - Paraná - Brasil
 Fone: (0**43) 3274 - 9900 - E-mail: assistencia@hbmoveis.com.br

www.hbmoveis.com.br

Relação de Ferramentas e Acessórios - Tools and Accessories List - Relación de Herramientas y Accesorios.

A - Cod. 10201134 - SUPORTE INVISIVEL 60 X 16 X 70MM <p>SUPORTE INVISIVEL INVISIBLE SUPPORT APOYO INVISIBLE</p> <p>04</p>	B - Cod. 1020442 - 8 X 20 MM <p>CAVILHA MADEIRA WOODEN DOWEL TARUGO DE MADEIRA</p> <p>12</p>	C - Cod. 1020292 - 17 X 28MM <p>CHAPA DE FIXAÇÃO FIXATION PLATE PLACA DE FIJACION</p> <p>04</p>	
D - Cod. 1020223 - 40MM N3 <p>PASSA FIO PASS WIRE PASS ALAMBRE</p> <p>01</p>	E - Cod. 1030074 - PVC 10 <p>SACHE DE COLA GLUE PEGAMENTO</p> <p>03</p>	F - cod. 1020158 - 8 X 50 MM <p>BUCHA ANCHOR TARUGO PLÁSTICO</p> <p>04</p>	G - Cod. 1020227 - CH PH 4,0 X 25MM <p>PARAFUSO SCREW TORNILLO</p> <p>14</p>
H - Cod. 1020077 - CH PH 6,0 X 75MM <p>PARAFUSO SCREW TORNILLO</p> <p>04</p>		I - Cod. 1020069 - CH PH 3,5 X 12MM <p>PARAFUSO SCREW TORNILLO</p> <p>08</p>	J - Cod. 1020592 - CH PH 4,0 X 40MM <p>PARAFUSO SCREW TORNILLO</p> <p>08</p>



OBS: SEGUIR A SEQUÊNCIA DE MONTAGEM LOCALIZADA NOS NÚMEROS CIRCULADOS.

Obs : Follow assembly sequence located on the circled numbers.

Obs: Segue la secuencia de ensamble ubicada abajo en los números que están en círculo.

- Caso seja necessário solicitar assistência técnica favor utilizar o código da peça em sua solicitação.
 - In the case of soliciting technical assistance, please use the piece code on your solicitation.
 - Para solicitudes de asistencia técnica, es necesario informar el código de la pieza.

CÓDIGO DE PEÇA

code of the piece / Código de la pieza

- A matéria prima das peças podem variar, dependendo da disponibilidade do mercado.
 - The pieces raw material can range depending upon market availability.
 - La materia prima de las piezas puede variar dependiendo de la disponibilidad del mercado.

CÓDIGO DA PEÇA
Code of the piece
Código de la pieza
000 (00)

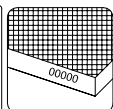

- Os códigos das peças estão identificadas nas mesmas, painéis régua e forros traseiros não possui marcação.
 - The part codes are identified on the same, panels rulers and rear linings have no marking.
 - Los códigos de pieza están identificados en los mismos paneles. las reglas y los revestimientos traseros no tienen marcas.

SEQUÊNCIA DE MONTAGEM
Assembly Sequence
Secuencia de ensamble

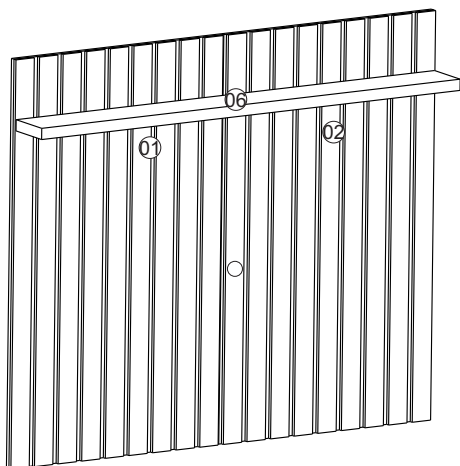

Relação de Peças - Piece List - Relación de Piezas.

Sequência de montagem. / Assembly sequence / Secuencia de ensamble			Volume
Quantity/Cantidad			Volumen
Nº Pç	Qtd	Descrição da peças	vol.
01	01	Painel ripado esquerdo / Left base / Base izquierda.	01
02	01	Painel ripado direito / Left and right side / Lado izquierdo y derecho.	01
03	02	Travessa vertical maior / Left shelf / División izquierda.	02
04	02	Régua do painel inferior e superior / Left division / Puertas.	02
05	01	Régua da parede / Central division / División central.	02
06	01	Prateleira superior / Right division / División derecha.	02

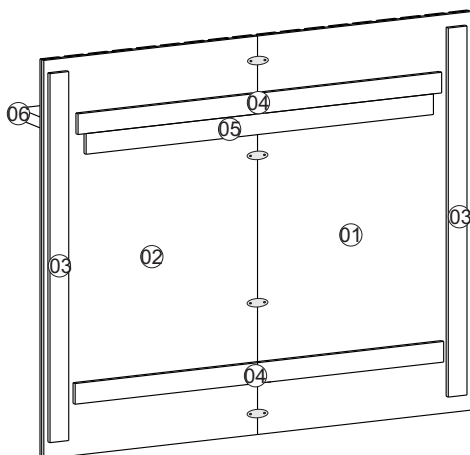

-Tempo estimado de montagem:
 - Assembly estimates time:
 - Tiempo estimado para armado:
 45 min.

Atualizado em 09/02/2023
 Up-to-date on Modernization en
 Revisão - 01



-Continua no verso da folha.
 -Continue on the back of the paper.
 -Continúa en el folio vuelto.

GARANTIA / WARRANTY / GARANTIA

1) Prazo de Garantia

1.1) É Concedido a garantia sobre os produtos fabricados pela HB MÓVEIS - Bortoloti Indústria e Comércio de Móveis Ltda, contra defeitos de fabricação no prazo válido de 3 (três) meses, contados a partir da data da emissão da nota fiscal ou da entrega do produto, ao primeiro adquirente, sendo: **A)** (três) meses de garantia legal, previsto no art. 26, II, do Código de defesa do consumidor (Lei nº 8.078, de 11 de setembro de 1990);

2) Cobertura da Garantia

A) Estão compreendidos na garantia prevista, a substituição de peças com defeitos de fabricação. **B)** Ao constar um problema coberto pela garantia, entre em contato com a loja onde o produto foi adquirido, a loja estará capacitada para atendê-lo da melhor forma diante de cada caso, reclamações de garantia serão atendidas se o termo de garantia for apresentado no ato da reivindicação mediante a nota fiscal do produto.

3) Exclusão da Garantia (A garantia concedida por este certificado não abrangerá)

A) Os danos sofridos pelo produto, ou seus acessórios e componentes decorridos de acidentes, mau condicionamento, maus tratos, manuseio ou uso incorreto e/ou uso inadequado ou ainda, utilização para finalidades incompatíveis com a destinação do produto. **B)** Desgaste natural de componentes em função da exposição a ambientes úmidos e exposição prolongada a luz solar. **C)** Transporte inadequado e montagem incorreta do produto. **D)** Montagem e desmontagem após a primeira instalação e outras afins.

Importante: A HB Móveis não autoriza nenhuma pessoa, loja ou entidade assumir em seu nome qualquer outra garantia que não conste no certificado. A fabricante reserva no direito de efetuar nos produtos eventuais modificações que considerar necessárias sem prejudicar as características essenciais do produto, o atendimento para os produtos fora de linha é feito por programação especial, através da loja revendedora sob aprovação de consulta prévia ao fabricante desde que haja matéria-prima equivalente.

OBS: Certificado Válido Somente no Território Nacional.

Cuidados para conservação e limpeza do móvel: Care and cleaning of furniture: Cuidado y limpieza de muebles:

Não molhar o móvel e não expor em lugar úmido. Do not moisten the furniture and not to expose in moist places. **Não Expor o móvel próximo de fontes de calor** Do not expose furniture next to heat source **Não usar produtos abrasivos.** Do not use abrasive products. **Limpe com flanela seca.** For cleaning use clean and dry cloth. **Do not use abrasive products.** No utilice productos abrasivos. **Limpe com flanela limpa e seca.**

Sequência de montagem - Assembly Sequence - Secuencia de ensamble.

- Encaixar todas as cavilhas nos topos das peças, antes de iniciar a montagem de acordo com o exemplo

-Fit all the pegs on the top of the piece before starting the assembly. Follow the example.

- Encaje todos los tarugos en los topos de la piezas antes de empezar el ensamble. Ejemplo

Antes de iniciar a montagem: Separe as peças e acessórios organizadamente e leia as instruções de montagem.

Before starting assembly: Separate the parts and accessories in an organized manner and read the assembly instructions.

Antes de comenzar el montaje: Separe las piezas y accesorios organizadamente y lea las instrucciones de montaje.

- Recomendamos que a montagem seja realizada por um montador profissional

- FERRAMENTAS NECESSÁRIAS E NÃO FORNECIDAS - TOOLS NEEDED (NOT SUPPLIED)



Sugestão da quantidade de pessoas necessárias para montagem e fixação do produto na parede.

Tip of the number of people required for product assembly and wall mounting.

Consejo de la cantidad de personas necesarias para el montaje de productos y montaje de la pared.

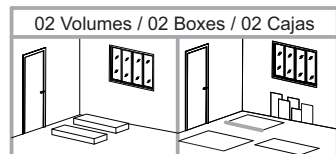

- 1º Passo

- Pass / Paso

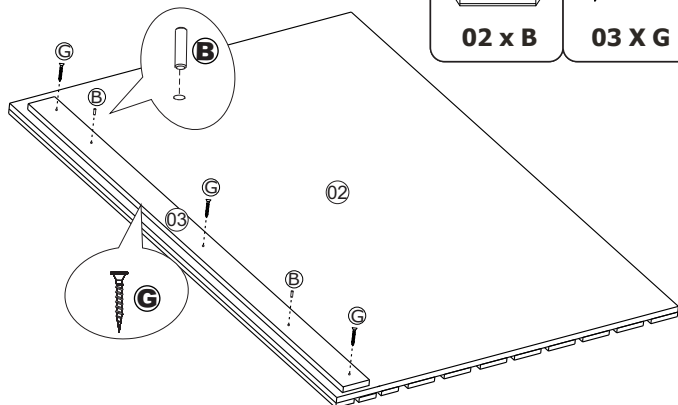
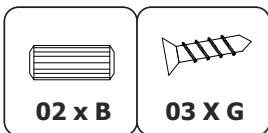

- 2º Passo

- Pass / Paso

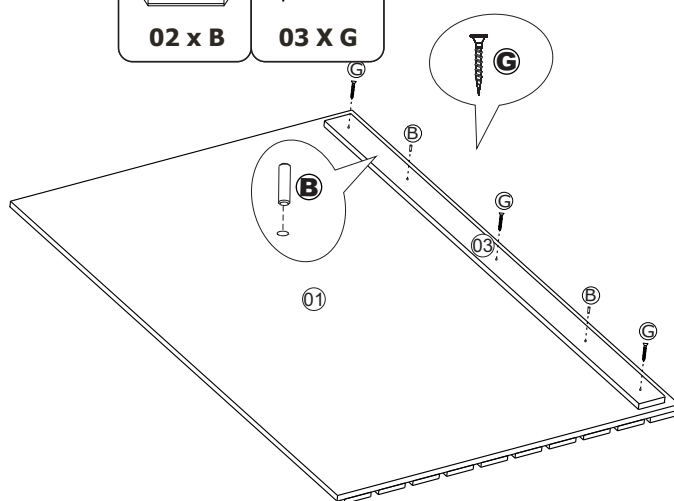
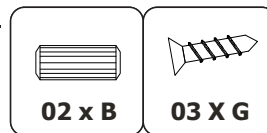

- 3º Passo

- Pass / Paso

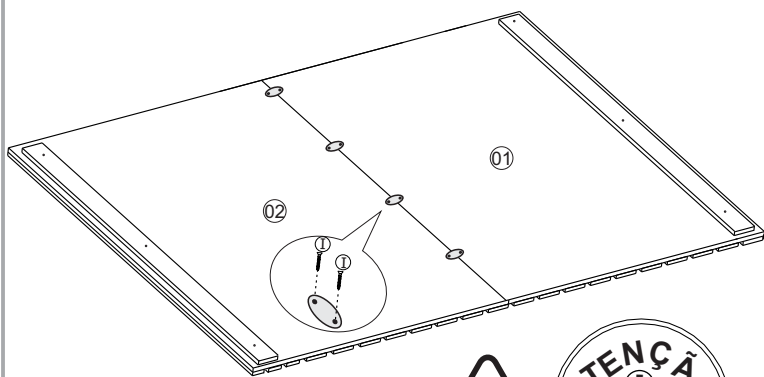

ATENÇÃO
Parafuso 3,5 X 12m
Screw 3,5 X 12mm
Tornillo 3,5 X 12mm

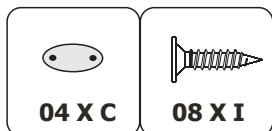

- 4º Passo

- Pass / Paso

Obs: Obrigatório o uso de cola.
Obs: Required the use of glue.
Obs: Requiere el uso de pegamento

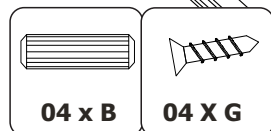
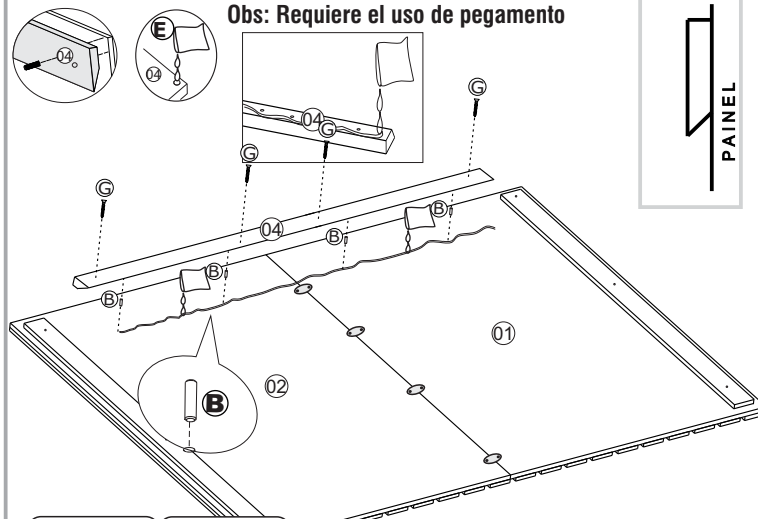

Painel Suspenso Link 1.6

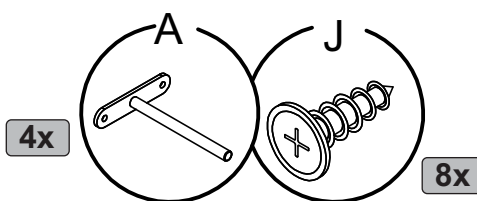
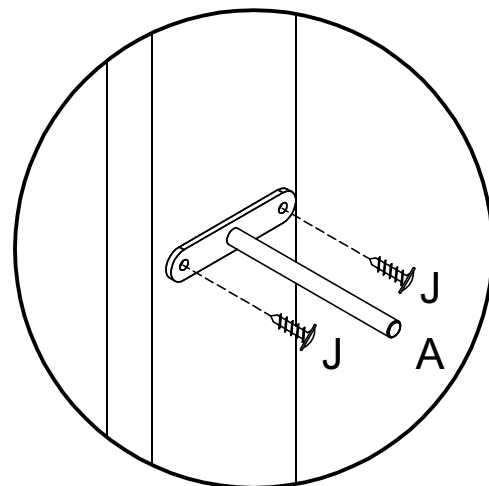
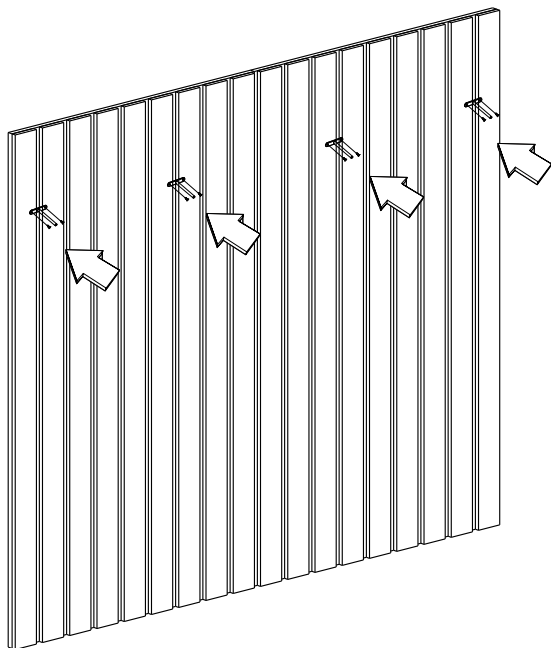
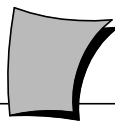

Iniciar montagem: direta para esquerda

Atenção: Use as medidas informadas para fixar corretamente o acessorio (A)

Atención: Utilice las medidas informadas para fijar correctamente lo accesorio (A)

Attention: Use the measurements informed to correctly fix the acessorie (A)

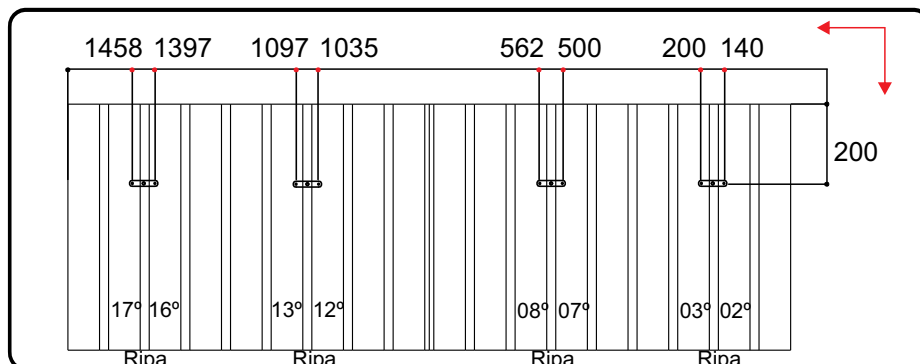

Medidas com a prateleira parte Superior

Medidas con la estante encima

Measures with the shelf on top.

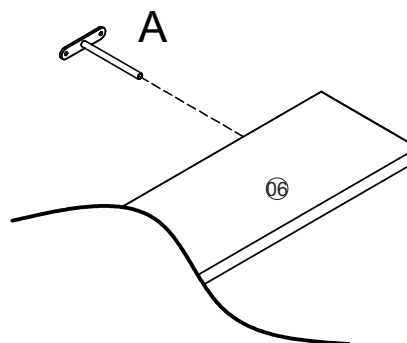
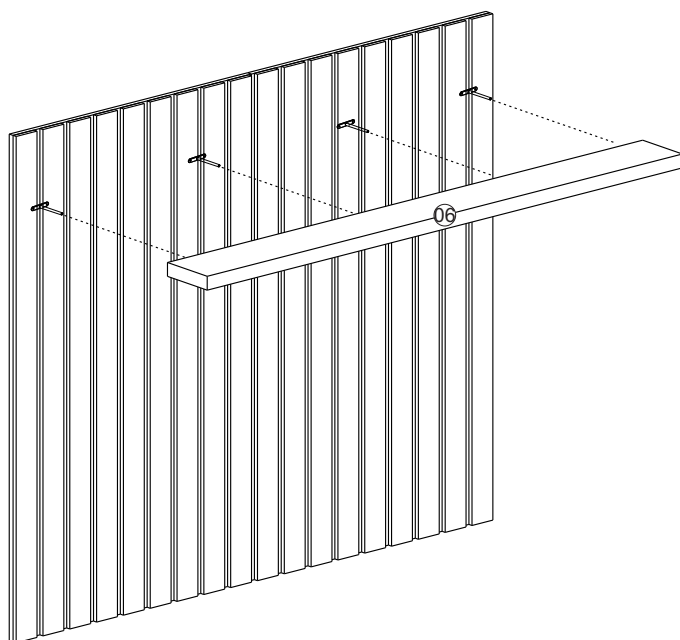

-5º Passo

- Pass / Paso

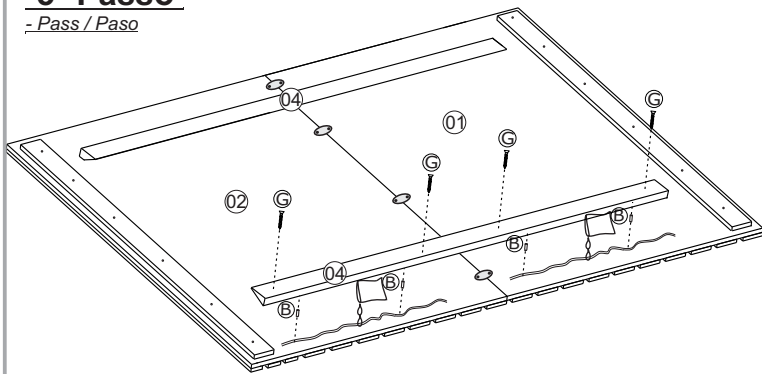

Obs: Obrigatório o uso de cola.
Obs: Required the use of glue.
Obs: Requiere el uso de pegamento

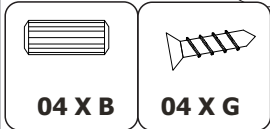
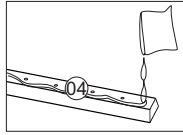
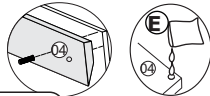

- 6º Passo

- Pass / Paso

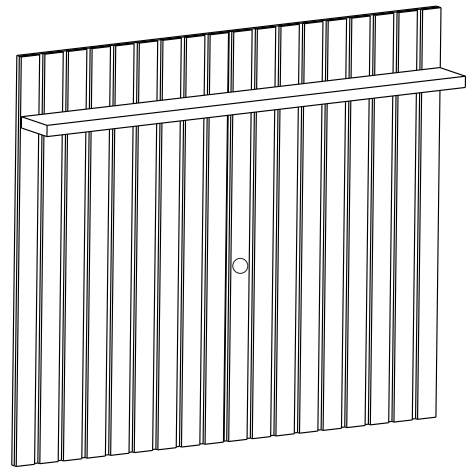

- 7º Passo

- Pass / Paso

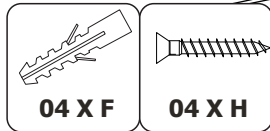
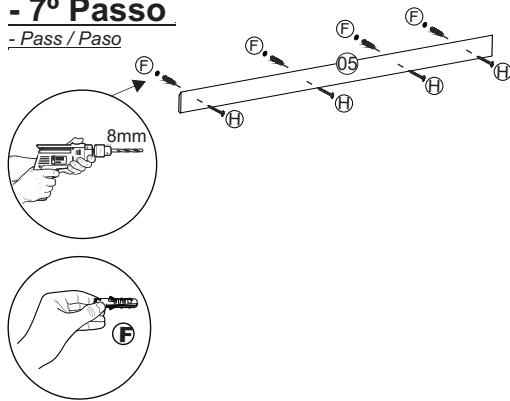

- 8º Passo

- Pass / Paso

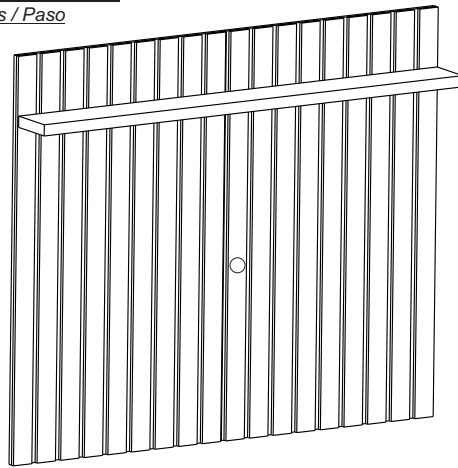

- TV 60"

C: 1600 mm
A: 1105 mm

Obs: Opção de montagem 01.
Obs: Mounting option 01.
Obs: Opción de montaje 01.

- 9º Passo

- Pass / Paso

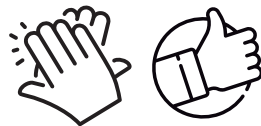
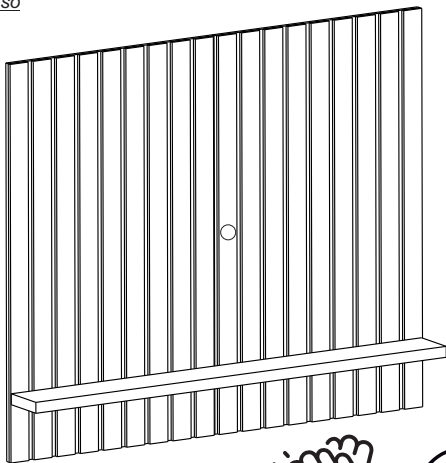

Obs: Opção de montagem 02.
Obs: Mounting option 02.
Obs: Opción de montaje 02.

Final Aspect Painel Suspenso Link 1.6

-Imagem ilustrativa do aspecto final do product
-Illustrative image of the product final aspect.

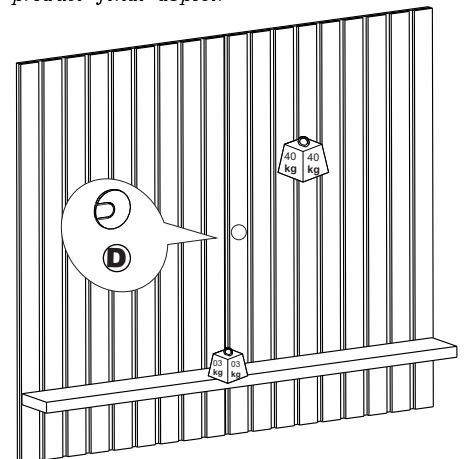
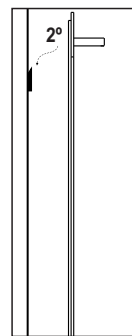

- Comprimento: 1600 mm
- Length/Longitud: 1600 mm
- Altura: 1350 mm
- Height/Altura: 1350 mm
- Profundidade: 190 mm
- Depth/Profundidad: 190 mm

- Este é um cálculo teórico para as cargas dos produtos. A carga deve ser distribuída uniformemente e não considera o peso da própria chapa.
- This is a theoretical calculation for product loads. Load should be evenly distributed and does not consider the weight of the plate itself.
- Este es un cálculo teórico para cargas de producto. La carga debe distribuirse uniformemente y no considera el peso de la placa en sí.