



# INSTRUÇÃO DE MONTAGEM

Assembly instruction  
Instrucciones de ensamblaje

MESA / Chair / Silla  
RUBI 1360 / RUBI 1600 / RUBI 1800  
200730 200760 200780

## GARANTIA

A Dobuê Movelaria garante todas as peças e acessórios deste produto contra eventuais defeitos e/ou vícios de fabricação, dentro do período de 90 dias, à contar da data de recebimento do produto ao consumidor.

No caso de eventual defeito em alguma peça e/ou acessório do produto entre contato com loja onde adquiriu o produto.

Dentro do prazo de garantia os componentes que apresentem defeitos serão substituídos gratuitamente.

## EXCLUSÃO DA GARANTIA

A garantia do produto é excluída quando:

- o defeito for ocasionado por montagem em desacordo com o presente manual de instrução;
- peças ou acessórios não originais forem utilizados na montagem do produto;
- ocorrerem danos causados em consequência de acidentes ou mal uso do produto;
- ocorrerem danos causados pela exposição prolongada do produto à umidade ou à luz solar;
- defeitos no produto ou peças forem causados por transporte ou manuseio inadequados.

## CUIDADOS ESPECIAIS

Antes de iniciar a montagem verifique todos os componentes do produto;

- realize a montagem do produto em uma superfície limpa e plana, evite batidas e superfícies empoeiradas;
- evite a exposição do produto à luz solar direta e umidade;
- para limpeza utiliza apenas um pano limpo e úmido.

Atualizado em:

08/02/2023

Revisão - 03

Dobuê Movelaria LTDA.

Rua: Campos Sales, N° 45 Parque Industrial Novo CEP: 86720-000 Sabáudia - PR

Fone (55) (0\*\*43) 3151-1611 - E-mail: sac@dobue.com.br Site: www.dobue.com.br

## WARRANTY

Dobuê Movelaria guarantees all parts and accessories of this product against eventual defects and / or manufacturing defects, within a period of 90 days, counting from the date of receipt of the product to the consumer.

In case of any defect in any part and / or accessory of the product please contact the store where you purchased the product.

Within the warranty period, defective components will be replaced free of charge.

## DISCLAIMER OF LEGAL WARRANTY

The product warranty is void when:

- The defect is caused by assembly not in accordance with this assembly instructions;
- Non-original parts or accessories are used in the assembly of the product;
- Damage occurs as a result of accidents or misuse of the product;
- Damage caused by prolonged exposure of the product to moisture or sunlight;
- Defects in the product or parts are caused by improper transport or handling.

## SPECIAL CARES

- Avoid hitting the product and dust surfaces;
- Mount the product on a clean and flat surface, avoid bumps and upright surfaces;
- Avoid exposing the product to direct sunlight and moisture;
- Use only a clean, damp cloth for cleaning.

## GARANTÍA

Dobuê Movelaria garantiza todas las partes y accesorios de este producto contra eventuales defectos y / o defectos de fabricación, en un plazo de 90 días, a contar desde la fecha de recepción del producto al consumidor.

En caso de cualquier defecto en alguna pieza y / o accesorio del producto, comuníquese con la tienda donde compró el producto.

Dentro del período de garantía, los componentes defectuosos se reemplazarán sin cargo.

## RENUNCIA DE GARANTÍA

La garantía del producto queda anulada cuando:

- El defecto se debe a que el montaje no sigam las instrucciones de este manual;
- Se utilizan piezas o accesorios no originales en el montaje del producto;
- El daño se produce como resultado de accidentes o mal uso del producto;
- Daños causados por la exposición prolongada del producto a la humedad o la luz solar;
- Los defectos en el producto o en las piezas se deben a un transporte o manipulación inadecuados.

## CUIDADOS ESPECIALES

Antes de iniciar el montaje, verifique todos los componentes del producto;

- Monte el producto sobre una superficie limpia y plana, evite golpes y superficies polvorientas;
- Evite exponer el producto a la luz solar directa y la humedad;
- Utilice únicamente un paño limpio y húmedo para limpiar.

Utilize o QR Code ao lado para baixar o arquivo Instrução de Montagem.



Use the QR Code beside to download the file Assembly Instruction.



Utilice el código QR al lado para descargar el archivo Instrucciones de ensamblaje.

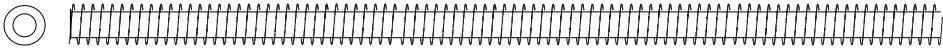

# Parafusos / Pregos em Tamanho Real 1x1 / 1x1 Full Size Screws / Tornillos de Tamaño 1x1

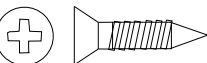
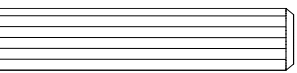
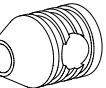
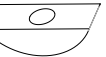
# Acessórios / Accessories / Accesorios

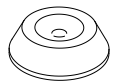
- A**  Barra Roscada  
Threaded Bar  
1,4 x 115 mm = 04
- B**  Barra Roscada  
Threaded Bar  
1,4 x 65 mm = 04
- C**  Parafuso Cab. Flangeada  
Screw  
Tornillo - 4,0 x 14 mm = 28
- D**  Cavilha  
Peg  
Clave  
10 x 40 mm = 20
- E**  Bucha Rosca 19 mm  
Thread bushing = 04  
Casquillo roscado
- F**  Porca Meia Lua  
Half Moon Nut  
Nuez de Media Luna - 30 x 8,5 mm = 08

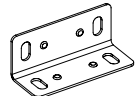
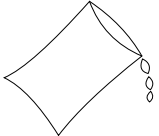
- G**  Porca Sextavada 1/4 x 7/16  
Hexagon Nut = 08  
Tuerca Hexagonal
- H**  Sapata Deslizadora  
Slider = 04  
Zapata Deslizante 20 x 4 mm
- I**  Chave de Boca  
Wrench = 01  
Llave de boca
- J**  Cantoneira Metálica  
Corner Brace = 06  
Angulo del Metálico
- K**  Cola  
Glue = 02  
Pegamento

É recomendável uma pessoa para montar o produto.  
It's necessary one person to assembly the product.  
Se requiere una persona para montar el producto.



Ferramentas necessárias para montagem  
(Não fornecidas).  
Required Tools (Not Supplied).  
Herramientas necesarias (No incluidas).



Chave Philips  
Philips Key  
Llave Philips



Parafusadeira  
Electric Screwdriver  
Tornillo Eléctrico



Martelo  
Hammer  
Martillo

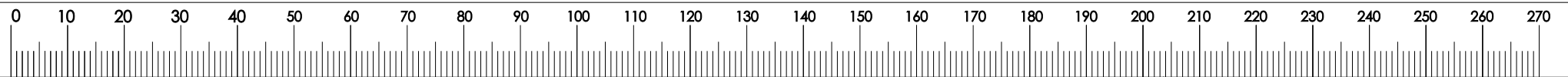

Nº	COD	PEÇAS	PIECES	PIEZAS	(mm)	FIBRA	QTD
01	20073001	Pé Direito	Right foot	Pie derecho	775x80x28	MAD	02
02	20073006	Pé Esquerdo	Left foot	Pie izquierdo	775x80x28	MAD	02
03	20073002	Travessa Maior Mesa 1360	Larger Platter Table 1360	Mesa de plato más grande 1360	1092x80x25	MDF	02
	20076002	Travessa Maior Mesa 1600	Larger Platter Table 1600	Mesa de plato más grande 1600	1332x80x25		
	20078002	Travessa Maior Mesa 1800	Larger Platter Table 1800	Mesa de plato más grande 1800	1532x80x25		
04	20073003	Travessa Menor	Minor Platter	Plato menor	800x80x25	MDF	02
05	20073005	Travessa Central	Central Traverse	Travesía central	803x78x25	MDF	01
06	30034007	Tampo Chanfrado 1360	Beveled Top 1360	Parte superior biselada 1360	1360x900x25	MDF	01
	30036007	Tampo Chanfrado 1600	Beveled Top 1600	Parte superior biselada 1600	1600x900x25		
	30030007	Tampo Chanfrado 1800	Beveled Top 1800	Parte superior biselada 1800	1800x900x25		

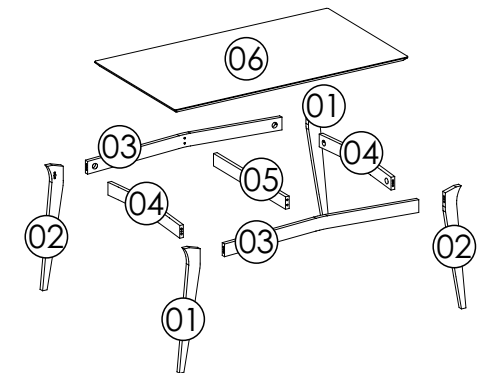

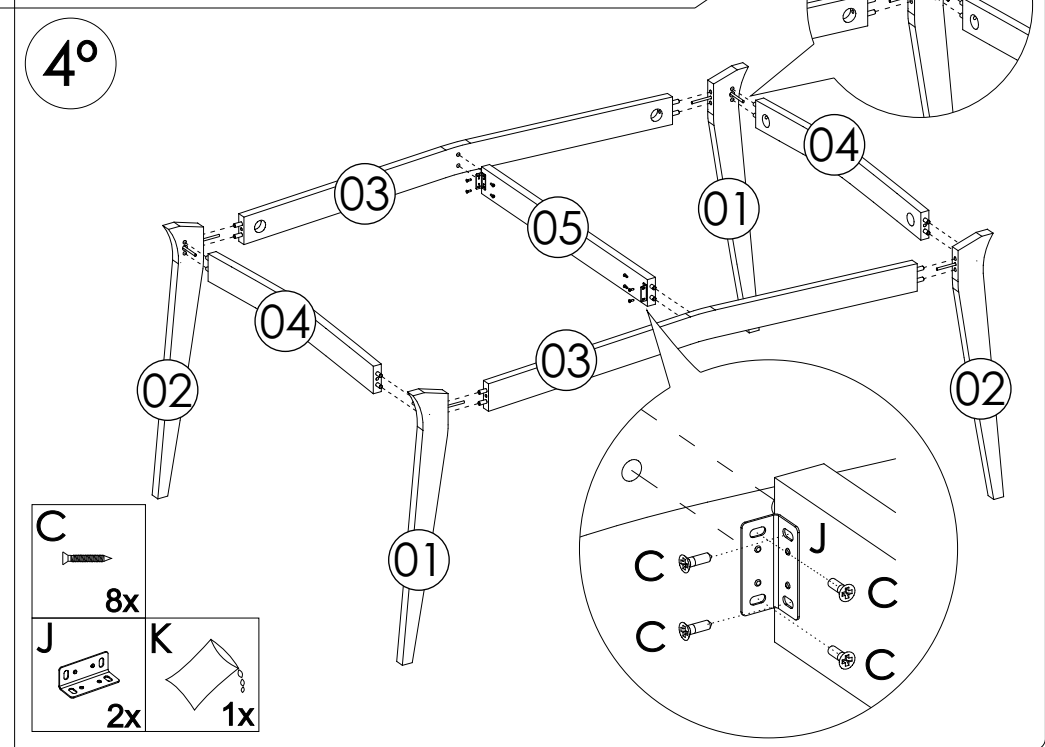
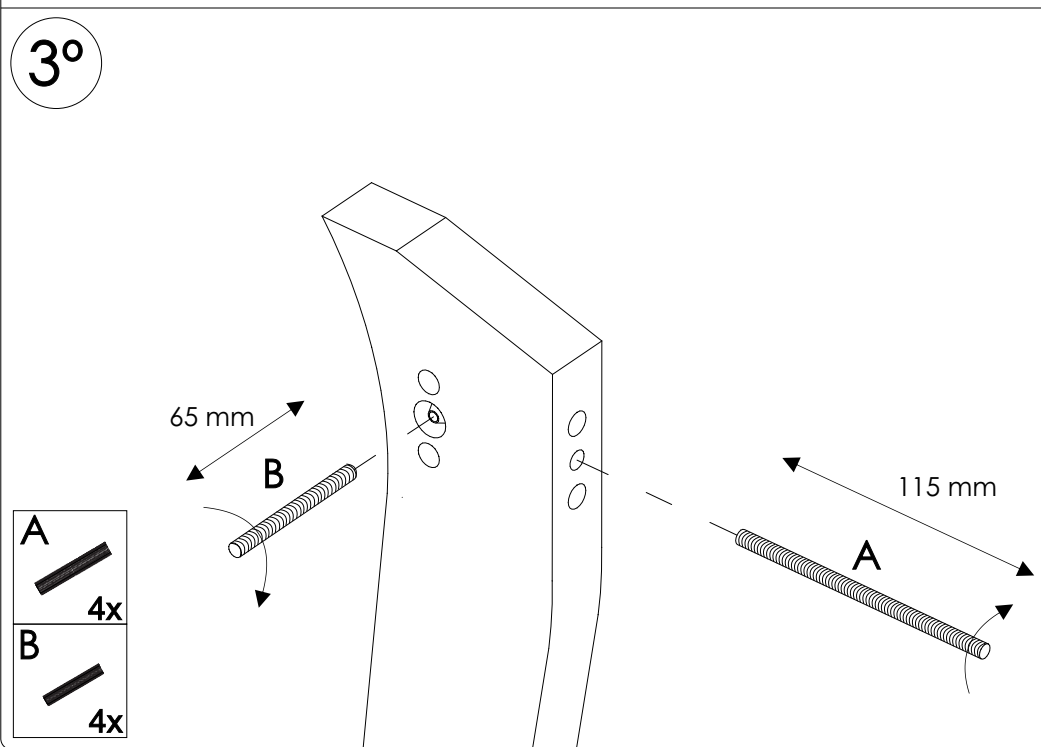
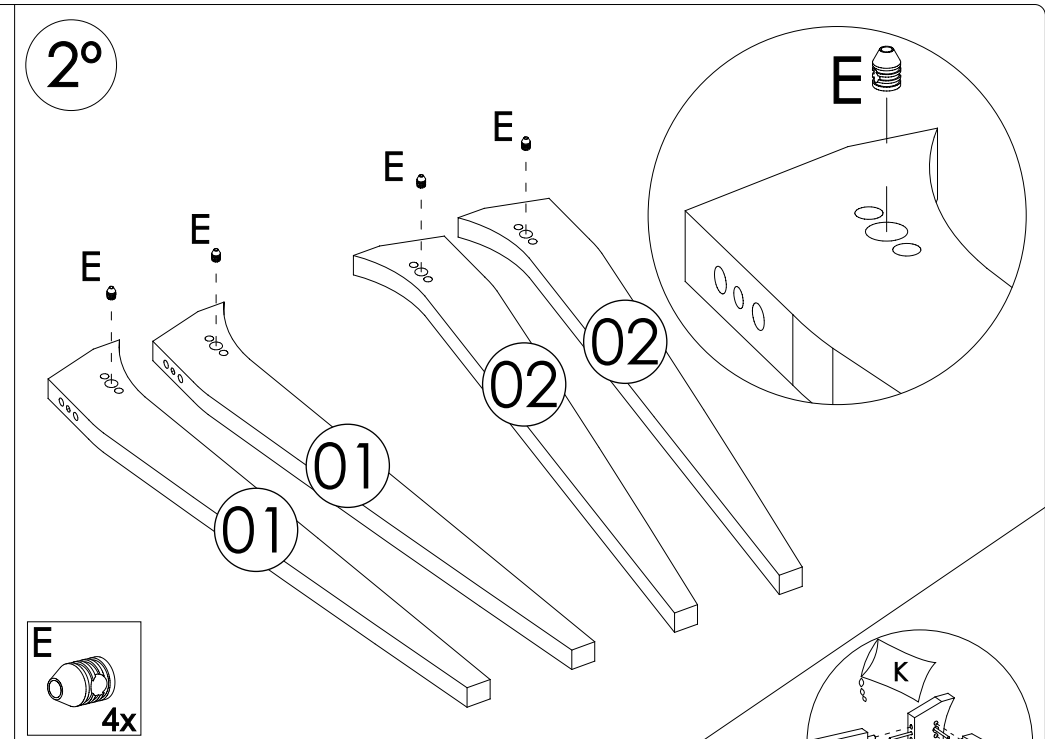
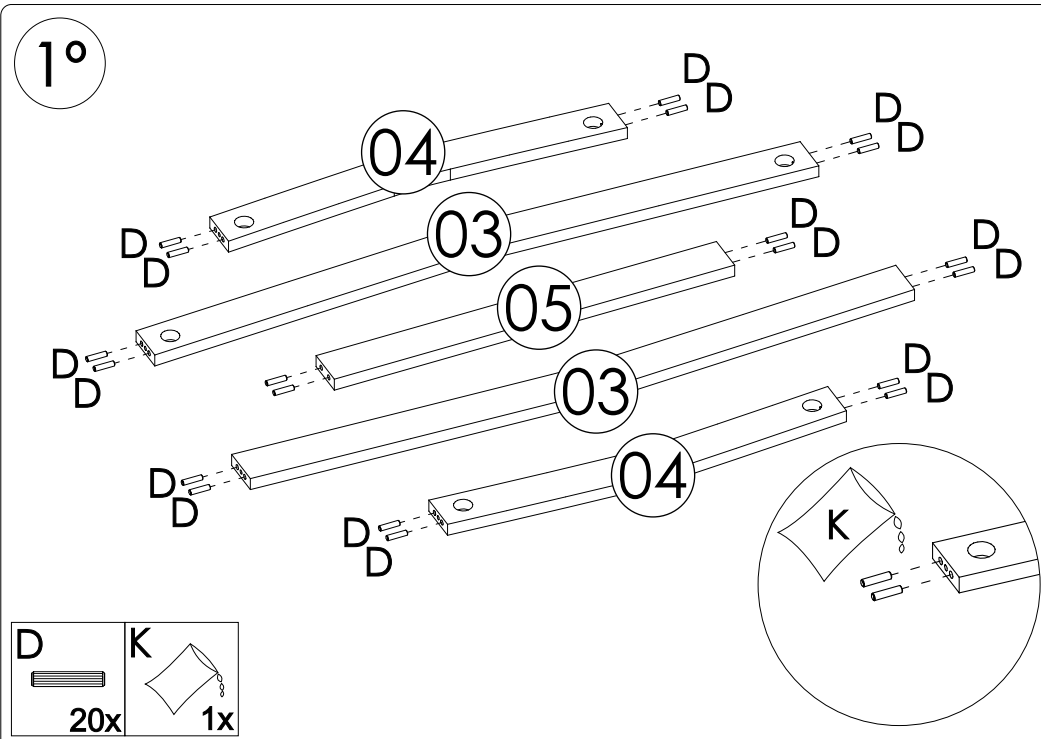

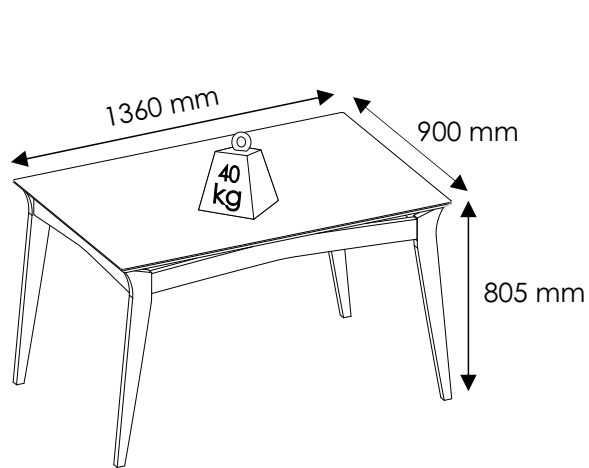
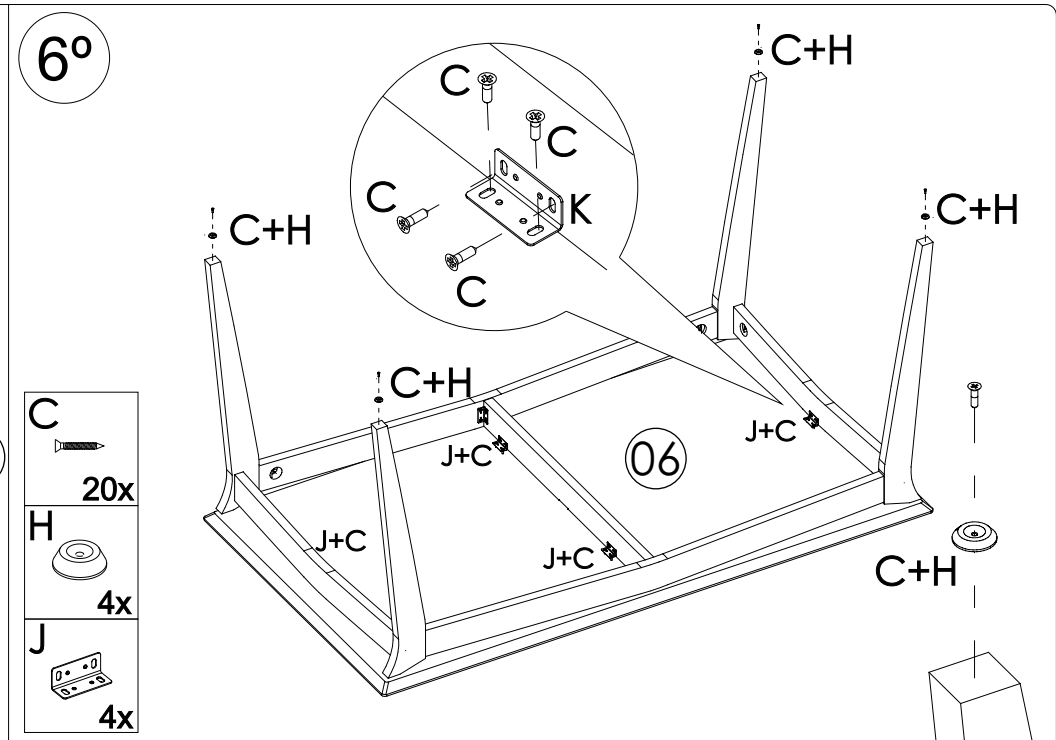
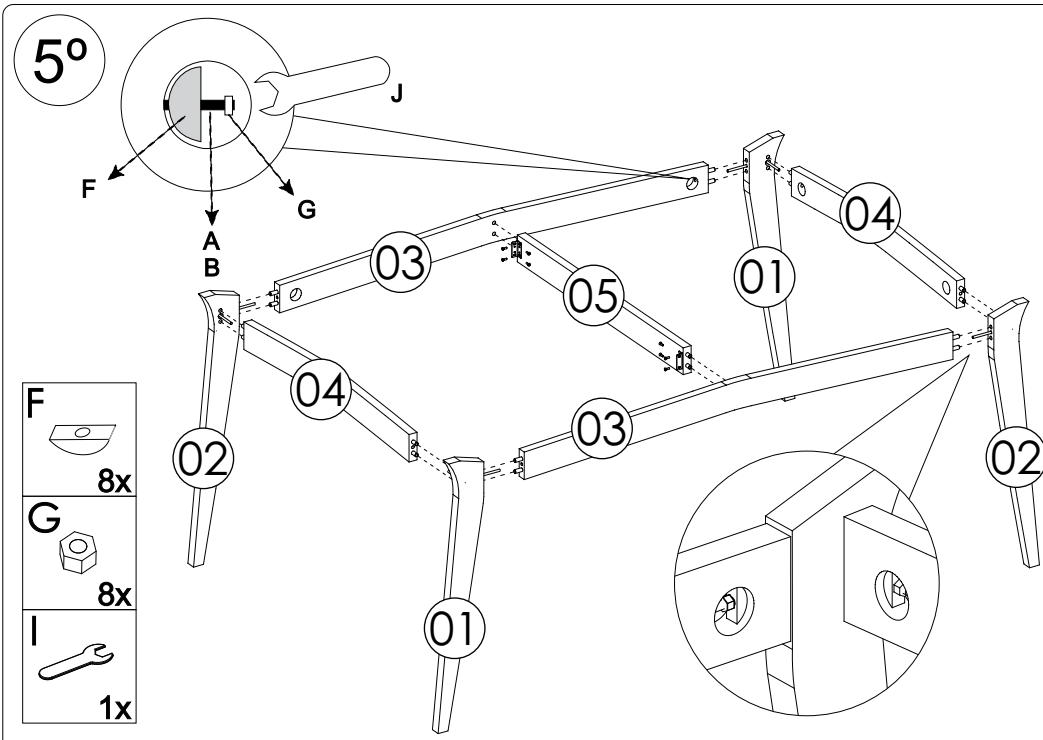

Rubi 1360 mm

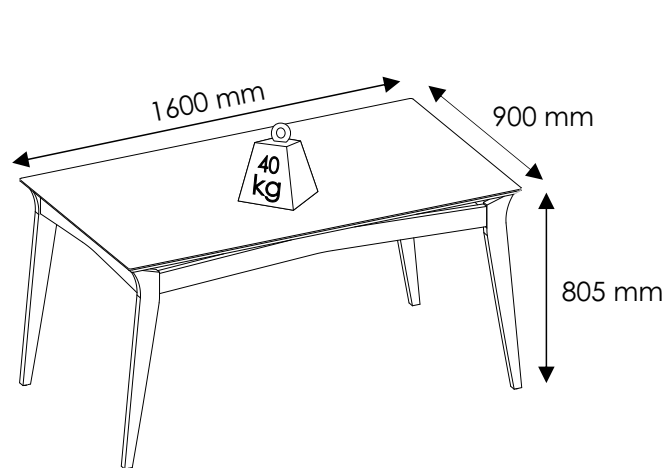

Rubi 1600 mm

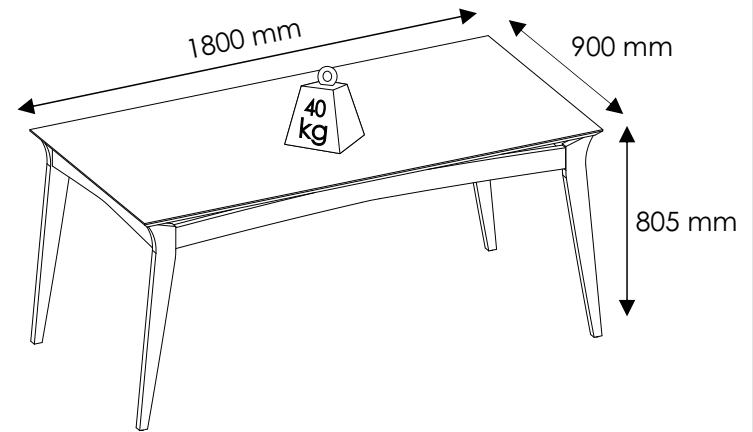

Rubi 1800 mm



# INSTRUÇÃO DE MONTAGEM

Assembly instruction  
Instrucciones de ensamblaje

CADEIRA / Chair / Silla  
RUBI  
3000999

## GARANTIA

A Dobuê Movelaria garante todas as peças e acessórios deste produto contra eventuais defeitos e/ou vícios de fabricação, dentro do período de 90 dias, à contar da data de recebimento do produto ao consumidor.

No caso de eventual defeito em alguma peça e/ou acessório do produto entre contato com loja onde adquiriu o produto.

Dentro do prazo de garantia os componentes que apresentem defeitos serão substituídos gratuitamente.

## EXCLUSÃO DA GARANTIA

A garantia do produto é excluída quando:

- o defeito for ocasionado por montagem em desacordo com o presente manual de instrução;
- peças ou acessórios não originais forem utilizados na montagem do produto;
- ocorrerem danos causados em consequência de acidentes ou mal uso do produto;
- ocorrerem danos causados pela exposição prolongada do produto à umidade ou à luz solar;
- defeitos no produto ou peças forem causados por transporte ou manuseio inadequados.

## CUIDADOS ESPECIAIS

Antes de iniciar a montagem verifique todos os componentes do produto;

- realize a montagem do produto em uma superfície limpa e plana, evite batidas e superfícies empoeiradas;
- evite a exposição do produto à luz solar direta e umidade;
- para limpeza utiliza apenas um pano limpo e úmido.

## WARRANTY

Dobuê Movelaria guarantees all parts and accessories of this product against eventual defects and / or manufacturing defects, within a period of 90 days, counting from the date of receipt of the product to the consumer.

In case of any defect in any part and / or accessory of the product please contact the store where you purchased the product.

Within the warranty period, defective components will be replaced free of charge.

## DISCLAIMER OF LEGAL WARRANTY

The product warranty is void when:

- The defect is caused by assembly not in accordance with this assembly instructions;
- Non-original parts or accessories are used in the assembly of the product;
- Damage occurs as a result of accidents or misuse of the product;
- Damage caused by prolonged exposure of the product to moisture or sunlight;
- Defects in the product or parts are caused by improper transport or handling.

## SPECIAL CARES

- Avoid hitting the product and dust surfaces;
- Mount the product on a clean and flat surface, avoid bumps and upright surfaces;
- Avoid exposing the product to direct sunlight and moisture;
- Use only a clean, damp cloth for cleaning.

## GARANTÍA

Dobuê Movelaria garantiza todas las partes y accesorios de este producto contra eventuales defectos y / o defectos de fabricación, en un plazo de 90 días, a contar desde la fecha de recepción del producto al consumidor.

En caso de cualquier defecto en alguna pieza y / o accesorio del producto, comuníquese con la tienda donde compró el producto.

Dentro del período de garantía, los componentes defectuosos se reemplazarán sin cargo.

## RENUNCIA DE GARANTÍA

La garantía del producto queda anulada cuando:

- El defecto se debe a que el montaje no sigam las instrucciones de este manual;
- Se utilizan piezas o accesorios no originales en el montaje del producto;
- El daño se produce como resultado de accidentes o mal uso del producto;
- Daños causados por la exposición prolongada del producto a la humedad o la luz solar;
- Los defectos en el producto o en las piezas se deben a un transporte o manipulación inadecuados.

## CUIDADOS ESPECIALES

Antes de iniciar el montaje, verifique todos los componentes del producto;

- Monte el producto sobre una superficie limpia y plana, evite golpes y superficies polvorientas;
- Evite exponer el producto a la luz solar directa y la humedad;
- Utilice únicamente un paño limpio y húmedo para limpiar.

Atualizado em:

06/03/2023

Revisão - 04

Dobuê Movelaria LTDA.

Rua: Campos Sales, Nº 45 Parque Industrial Novo CEP: 86720-000 Sabáudia - PR

Fone (55) (0\*\*43) 3151-1611 - E-mail: sac@dobue.com.br Site: www.dobue.com.br

Utilize o QR Code ao lado para abrir o video de Instrução de Montagem.

Use the QR Code beside to open the video of Assembly Instruction.

Utilice el código QR al lado para abrir el video de Instrucciones de ensamblaje



Parafusos / Pregos em Tamanho Real 1x1 /  
1x1 Full Size Screws / Tornillos de Tamaño 1x1

Acessórios / Accessories / Accesorios

A  1,4 x 75 mm = 04

B  1,4 x 60 mm = 04

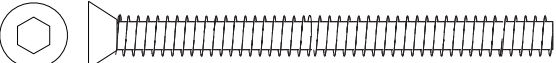
C  1,4 x 60 mm = 04

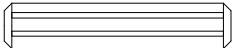
D  Cavilha  
Peg  
Clave  
8 x 30 mm = 16

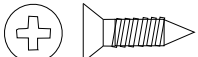
E  3,5 x 12 mm = 04

F  Porca Rosca 25x2x10 mm 1/4  
Nut Thread = 08  
Hilo de Tuerca

G  Sapata Deslizadora  
Slider = 04  
Zapata Deslizante

H  Bucha Rosca 19 mm 1/4  
Bushing Thread = 04  
Hilo de Buje

I  Chave Allen  
Allen key = 01  
Llave Allen

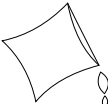
J  Cola  
Glue = 01  
Pegamento

É recomendável uma pessoa para montar o produto.  
It's necessary one person to assembly the product.  
Se requiere una persona para montar el producto.



Ferramentas necessárias para montagem  
(Não fornecidas).  
Required Tools (Not Supplied).  
Herramientas necesarias (No incluidas).



Chave Philips  
Philips Key  
Llave Philips



Parafusadeira  
Electric Screwdriver  
Tornillo Eléctrico



Martelo  
Hammer  
Martillo



Nº	COD	PEÇAS	PIECES	PIEZAS	(mm)	FIBRA	QTD
01	30009907	Pé	Foot	Pie	446x34x34	Madeira	04
02	30009908	Travessa	Platter	Plato	340x60x28	Madeira	04
03	30009311	Estrutura Estofada	Structure	Estructura			01

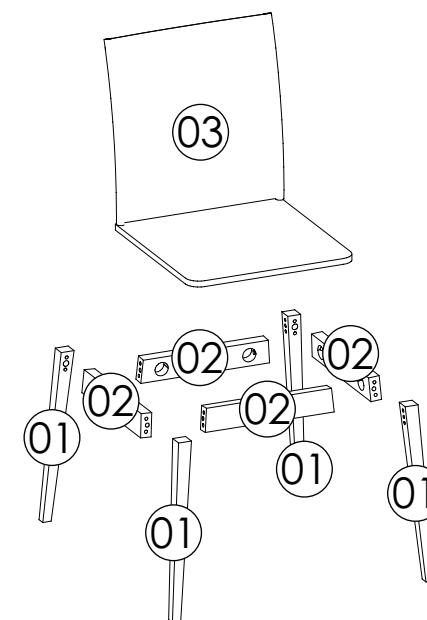

1°

- B**  
4x
- D**  
8x
- F**  
4x
- H**  
4x
- I**  
1x
- J**  
1x

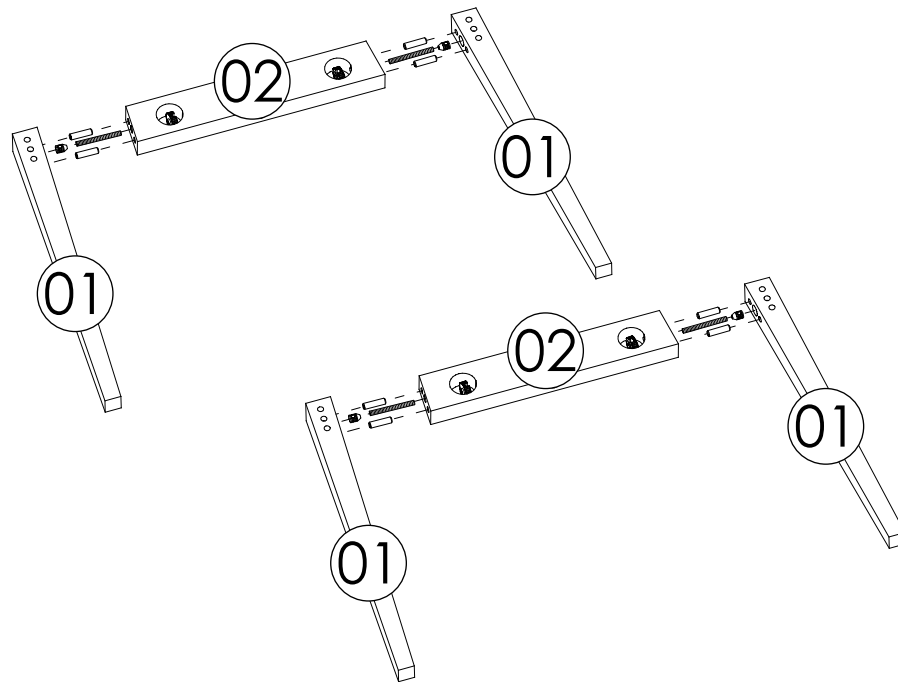
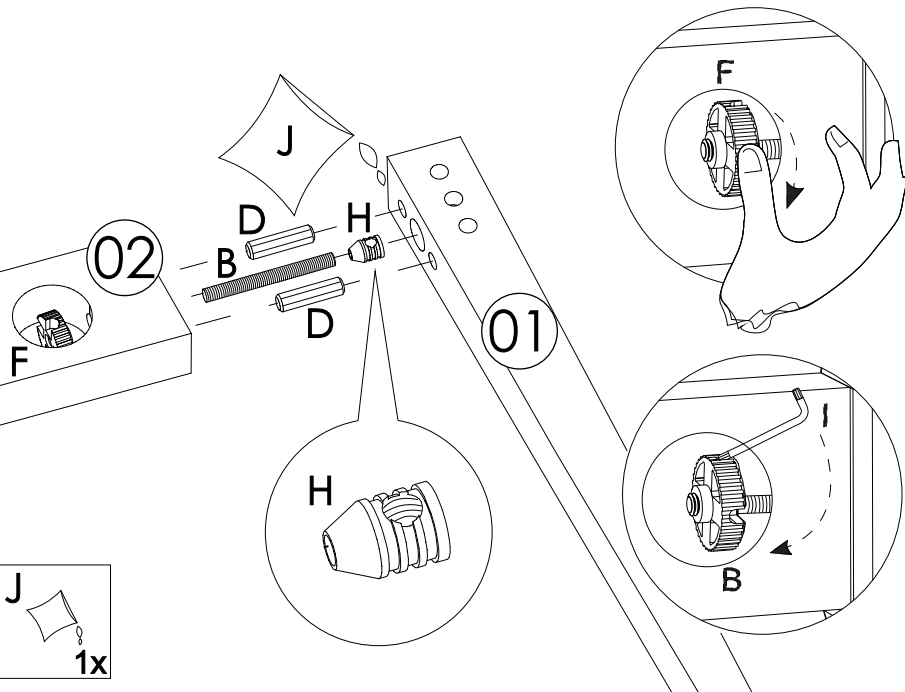

2°

1,4 x 75 mm = 04

- A**  
4x

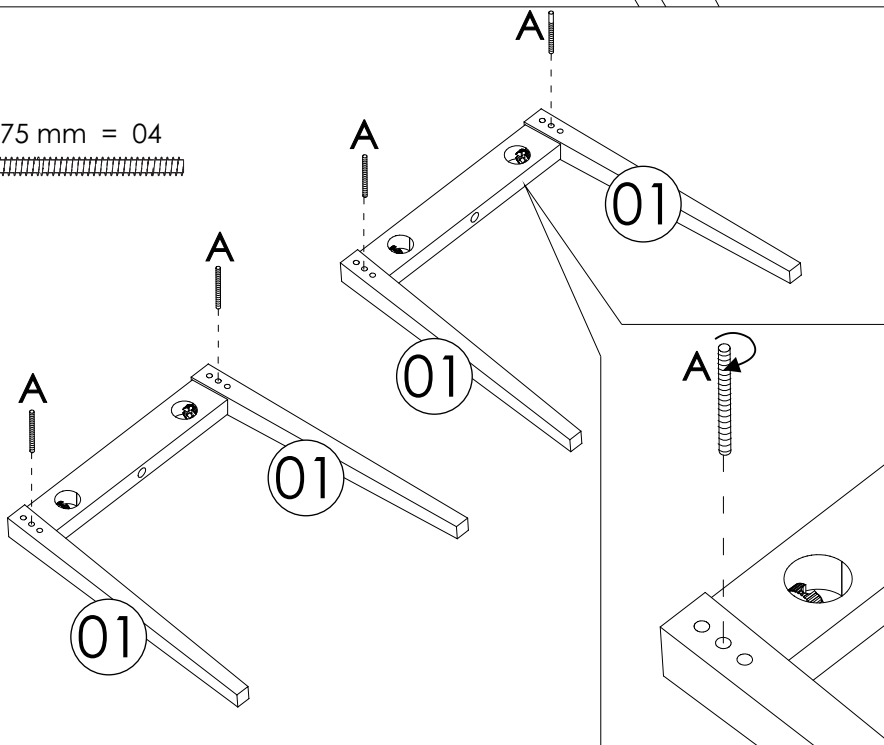

3°

- D**  
8x
- F**  
4x
- I**  
1x
- J**  
1x

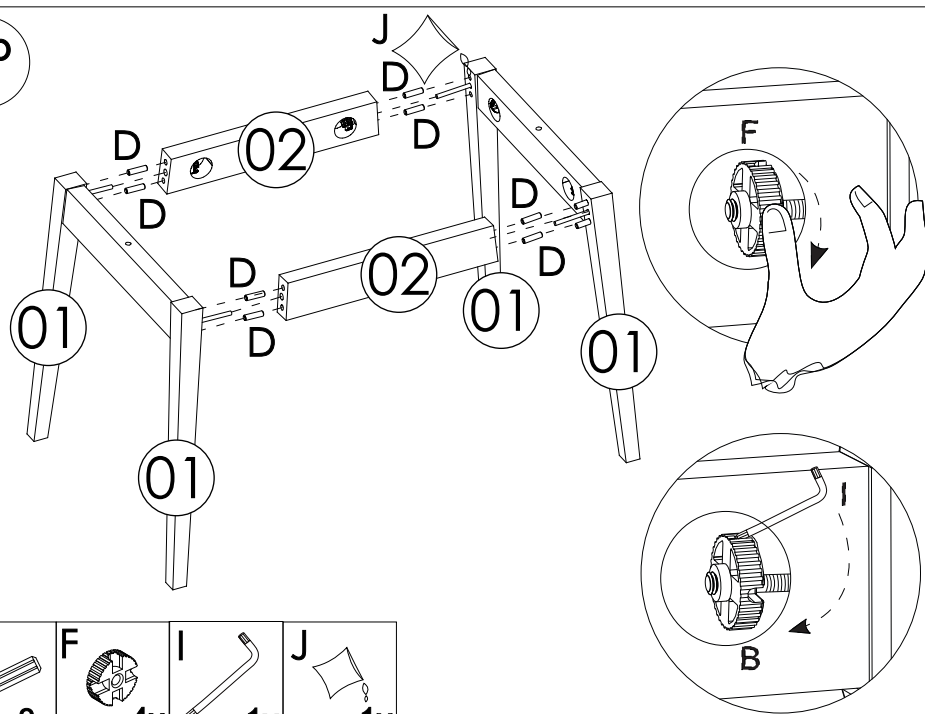

4°

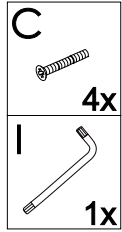
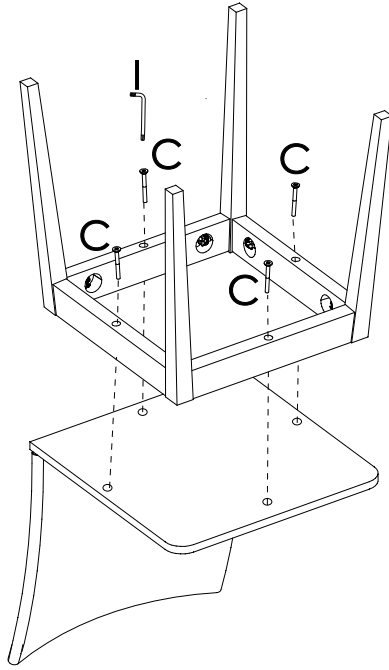

5°

