

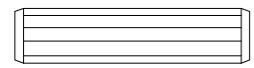

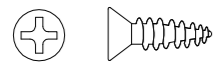
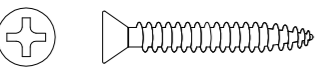
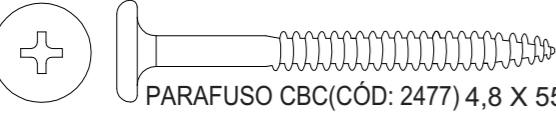
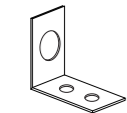
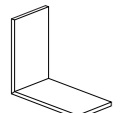

<b>A</b>	 PARAFUSO CBC PHILIPS (CÓD: 4443) 3,5 X 50 MM	<b>08</b>
<b>B</b>	 CAVILHA PINUS (CÓD: 1064) 8 X 30 MM	<b>16</b>
<b>C</b>	 PARAFUSO CBC PHILIPS (CÓD: 1104) 3,5 X 14 MM	<b>02</b>
<b>D</b>	 PARAFUSO CBC UNIÃO (CÓD: 1116) 4,5 X 28 MM	<b>08</b>
<b>E</b>	 PARAFUSO CBC(CÓD: 2477) 4,8 X 55 MM	<b>01</b>
<b>F</b>	 CANTONEIRA METALICA (CÓD: 1848) 55 X 38 X 22 MM	<b>01</b>
<b>G</b>	 CAPA PLÁSTICA P/ CANT. (CÓD: 4450) 58 X 40 X 25 MM	<b>01</b>
<b>H</b>	 COLA 20 G SACHE COLA (CÓD: 1020) (CÓD: 1059)	<b>01</b>
<b>I</b>	 BUCHA DE PLASTICO 8MM	<b>01</b>
<b>J</b>	 MINIFIX PARAFUSO SIMPLES (CÓD: 1037)	<b>04</b>
<b>K</b>	 MINIFIX TAMBOR (CÓD: 4994)	<b>04</b>

<b>L</b>	 PREGO 8 X 10 C/ CABEÇA (CÓD: 1041)	<b>24</b>
<b>M</b>	 * NA COR DO MÓVEL GIZ DE CORREÇÃO CAIXA 11X8 (CÓD: 4914 - FREIJO) (CÓD: 4913 - CHUMBO)	<b>02</b>

**Ferramentas Necessárias (Não fornecidas)**

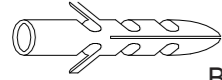
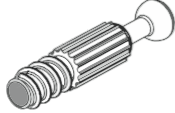
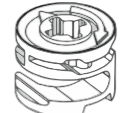

**Quantidade necessária de Montadores - 02**

**NOTA:** A SEPARAÇÃO DOS ACESSÓRIOS ANTES DE INICIAR A MONTAGEM FACILITARÁ A MESMA. OS PARAFUSOS E CAVILHAS ESTÃO NA ESCALA REAL. EM CASO DE DÚVIDA NA IDENTIFICAÇÃO, COLOQUE O ACESSÓRIO SOBRE A IMAGEM.

**AMIGO MONTADOR**

SIGA TODAS AS INSTRUÇÕES DESTE FORMULÁRIO, ELAS SÃO INDISPENSÁVEIS.  
**LEMBRE-SE:** A INDÚSTRIA NÃO SE RESPONSABILIZA POR DANOS NA HORA DA MONTAGEM.

Rua Bom Jesus, 08 - Parque Industrial  
FONE/FAX: (45) 3286 - 7400  
CEP : 85790-000 - capitão L. Marques - PR  
www.indekes.com.br

**MUNIQUE NICHOS INFERIOR DE 0,25**



**DADOS INDISPENSÁVEIS PARA VALIDADE DESTA GARANTIA**

- 1- FORRE O CHÃO COM PAPELÃO OU SIMILAR;
- 2- INICIE A MONTAGEM SEGUINDO A SEQUÊNCIA NUMÉRICA;
- 3- VERIFIQUE A RESISTENCIA DA PAREDE;
- 4- É OBRIGATÓRIO FIXAR O MÓDULO A PAREDE;
- 5- FAÇA A JUNÇÃO COM PARAFUSOS UNIÃO QUANDO NECESSÁRIO;
- 6- COLOQUE E REGULE PORTA E PUXADORES;
- 7- PARA LIMPEZA USE PANO MACIO E SECO;
- 8- NÃO UTILIZE PRODUTOS ABRASIVOS OU SIMILARES, TAIS COMO: CERA, ÁLCOOL, DETERGENTES, TINNER, LUSTRA MOVEIS, ETC.;
- 9- DEIXE O MÓVEL SEM USO POR 24HRS PARA DAR RIGIDEZ A ESTRUTURA;
- 10- PRODUTO PARA USO DOMESTICO;
- 11- CUMPRINDO TODOS OS REQUISITOS EXISTENTES NESSE CERTIFICADO DE GARANTIA, O SEU PRODUTO ESTA COBERTO PELA GARANTIA DE 90 DIAS.

**TERMO DE GARANTIA**

Indékes indústria e comércio de móveis garante este produto (por defeitos de fabricação), pelo prazo de 90 dias a partir da data de emissão da nota fiscal de venda do produto ao consumidor.

**AO SOLICITAR ASSISTÊNCIA INFORME O CÓDIGO DA PEÇA E O DO REVESTIMENTO; EX: 6154.0190 - 1441**

Nº	CÓDIGO	DESCRIÇÃO	MEDIDAS	QUANTIDADE	MATERIAL	CORES	
01	6154.0189 PC	PRATELEIRA	220 X 497 X 15	1 PÇ	MDP 15 MM	1442 - CHUMBO	1443 - CAMURÇA
02	6154.201 PC	LATERAL DIR	740 X 497 X 15	1 PÇ	MDP 15 MM	1442 - CHUMBO	1443 - CAMURÇA
03	6154.0188 PC	VISTA	218 X 60 X 15	2 PÇ	MDP 15 MM	1442 - CHUMBO	1443 - CAMURÇA
04	6154.202 PC	LATERAL ESQ	740 X 497 X 15	1 PÇ	MDP 15 MM	1442 - CHUMBO	1443 - CAMURÇA
05	6154.0191 PC	BASE	250 X 520 X 25	1 PÇ	MDP 25 MM	1441 - FREIJO	1441 - FREIJO
06	6154.0190 PC	TAMPO	250 X 535 X 25	1 PÇ	MDP 25 MM	1441 - FREIJO	1441 - FREIJO
07	6154.0187 PC	FORRO	245 X 760 X 03	1 PÇ	HDF 03 MM	1442 - CHUMBO	1443 - CAMURÇA

**ASPECTO EXPLODIDO**

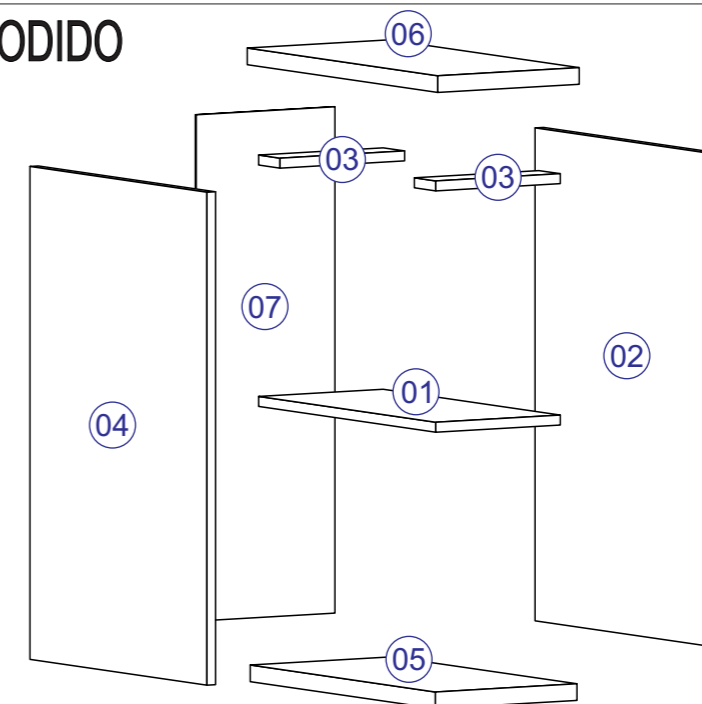

## 1º PASSO

**ANTES DO ENCAIXE DE CADA CAVILHAS DE MADEIRA (B) PASSAR A COLA SACHE 20G (H).**

- 1.1 - ENCAIXAR 04 UN DE CAVILHA DE MADEIRA (B) 8 X 30 MM NA PRATELEIRA PEÇA (01);
- 1.2 - ENCAIXAR 04 UN DE TAMBOR MINIFIX (K) NA PRATELEIRA PEÇA (01);
- (OBSERVAÇÃO: TAMBOR MINIFIX ENCAIXADOS NA PARTE INFERIOR DA PRATELEIRA PEÇA (01).**
- 1.3 - ENCAIXAR 04 UN DE CAVILHA DE MADEIRA (B) 8 X 30 MM NAS VISTAS PEÇA (03);
- 1.4 - ENCAIXAR 02 UN DO MINIFIX PARAFUSO SIMPLES (J) NA LATERAL DIR PEÇA (02);
- 1.5 - ENCAIXAR 02 UN DE CAVILHA DE MADEIRA (B) 8 X 30 MM NA LATERAL DIR PEÇA (02);
- 1.6 - ENCAIXAR PEÇAS (01) E (03) NA LATERAL DIR PEÇA (02) E FIXAR AS VISTAS PEÇAS (03) COM 02 UN DO PARAFUSO CBC PHILIPS 3,5 X 50 MM (A);
- 1.7 - COM O AUXILIO DE UMA CHAVE PHILIPS APERTAR OS TAMBORES MINIFIX (K) PARA MAIOR FIXAÇÃO COM O MINIFIX PARAFUSO (J);

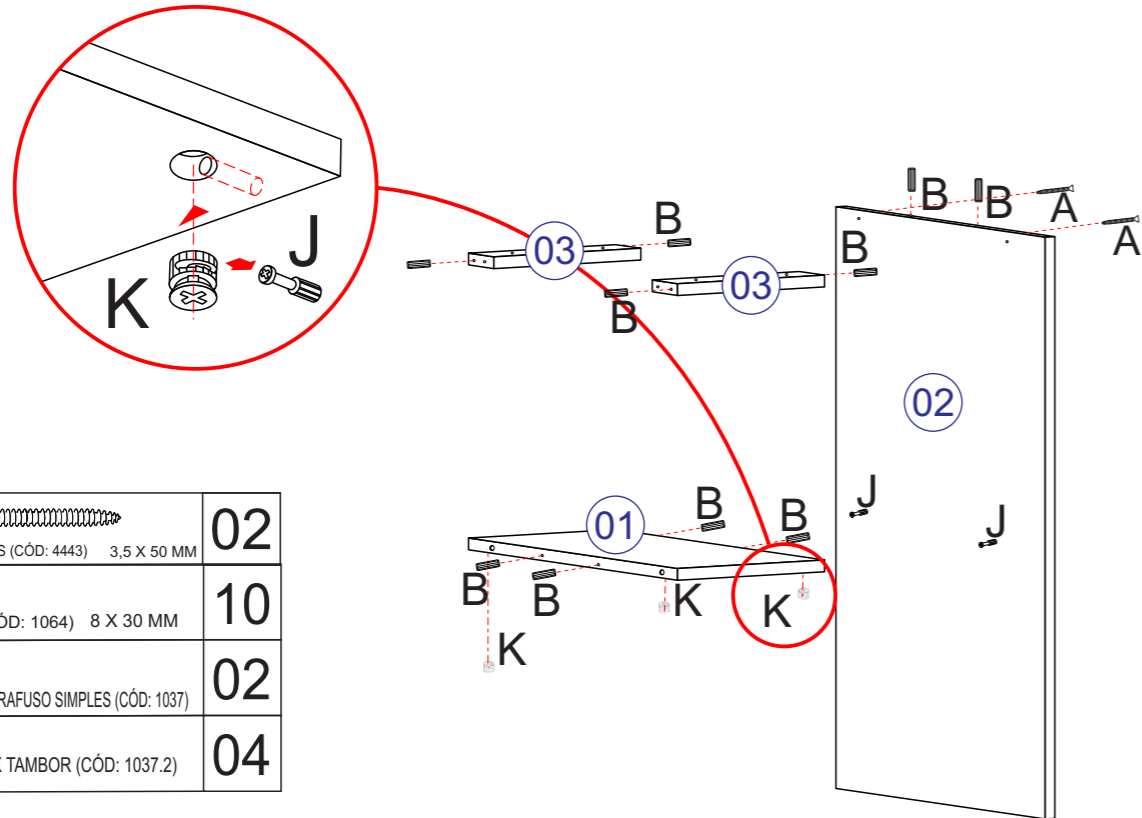

A	PARAFUSO CBC PHILIPS (CÓD: 4443) 3,5 X 50 MM	02
B	CAVILHA PINUS (CÓD: 1064) 8 X 30 MM	10
J	MINIFIX PARAFUSO SIMPLES (CÓD: 1037)	02
K	MINIFIX TAMBOR (CÓD: 1037.2)	04

## 2º PASSO

**ANTES DO ENCAIXE DE CADA CAVILHAS DE MADEIRA (B) PASSAR A COLA SACHE 20G (H).**

- 2.1 - ENCAIXAR 02 UN DE CAVILHA DE MADEIRA (B) 8 X 30 MM NA LATERAL ESQ PEÇA (04);
- 2.2 - ENCAIXAR 02 UN DO MINIFIX PARAFUSO SIMPLES (J) NA LATERAL ESQ PEÇA (04);
- 2.3 - ENCAIXAR A LATERAL ESQ NAS PEÇAS (01) E (03) FIXANDO COM 02 UN DO PARAFUSO CBC PHILIPS 3,5 X 50 MM (A) NAS VISTAS PEÇAS (03);
- 2.4 - COM O AUXILIO DE UMA CHAVE PHILIPS APERTAR OS TAMBORES MINIFIX (K) PARA MAIOR FIXAÇÃO COM O MINIFIX PARAFUSO (J);

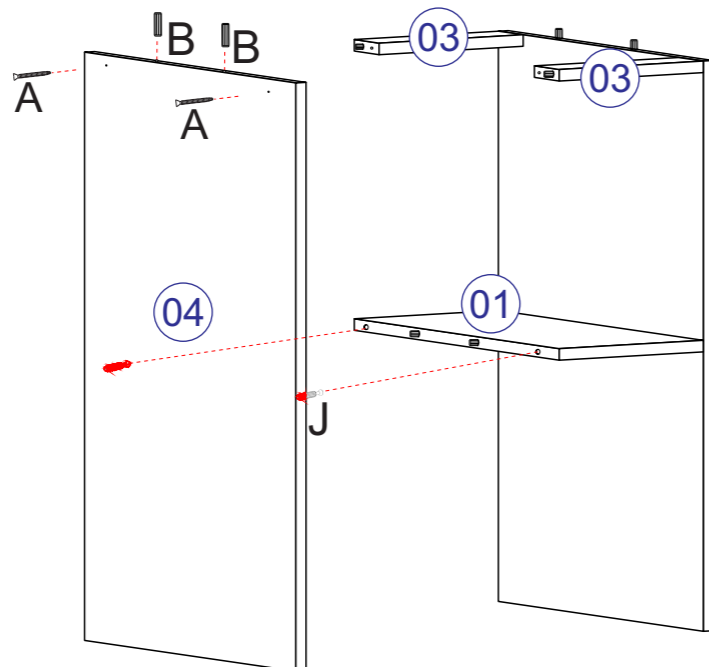

A	PARAFUSO CBC PHILIPS (CÓD: 4443) 3,5 X 50 MM	02
B	CAVILHA PINUS (CÓD: 1064) 8 X 30 MM	02
J	MINIFIX PARAFUSO SIMPLES (CÓD: 1037)	02

## 3º PASSO

**ANTES DO ENCAIXE DE CADA CAVILHAS DE MADEIRA (B) PASSAR A COLA SACHE 20G (H).**

- 3.1 - ENCAIXAR 02 UN DE CAVILHA DE MADEIRA (B) 8 X 30 MM NA BASE PEÇA (05);
- 3.2 - ENCAIXAR A BASE NAS PEÇAS (02) E (03) FIXANDO COM 04 UN DO PARAFUSO CBC PHILIPS 3,5 X 50 MM.

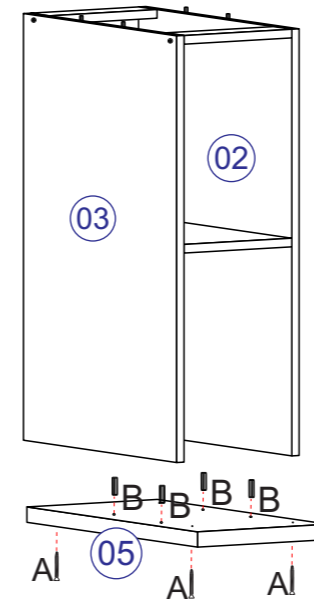

A	PARAFUSO CBC PHILIPS (CÓD: 4443) 3,5 X 50 MM	04
B	CAVILHA PINUS (CÓD: 1064) 8 X 30 MM	04

## 4º PASSO

**4.1 - ENCAIXAR O TAMPO NAS PEÇAS (02) E (03) FIXANDO COM 04 UN DO PARAFUSO CBC UNIÃO 4,5 X 28 MM (D).**

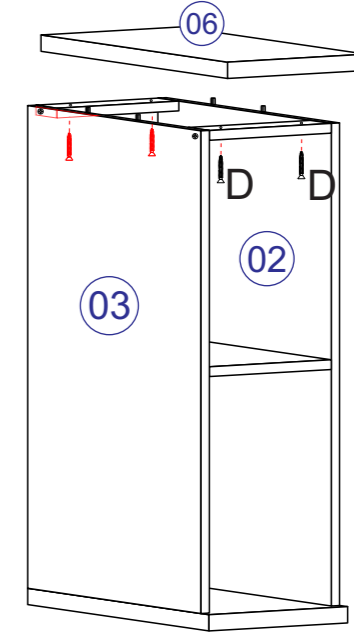

D	PARAFUSO CBC UNIÃO (CÓD: 1116) 4,5 X 28 MM	04
---	--------------------------------------------	----

## 5º PASSO

**5.1 - FIXAR 01 UN DO FORRO PEÇA (07) COM 24 UN DO PREGO COM CABEÇA 8 X 10 MM (L). A CADA 100 MM UMA UN DO PREGO DEVE SER FIXADA.**

**OBS: É INDISPENSÁVEL QUE O MÓVEL ESTEJA NO ESQUADRO PARA FIXAR O FORRO.**

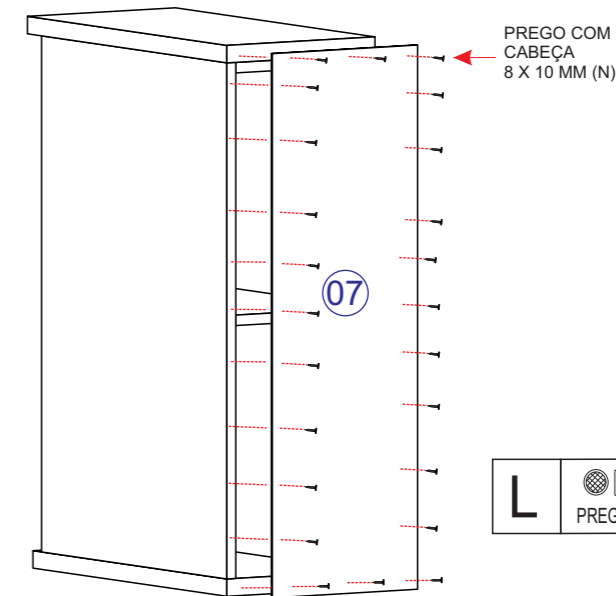

L	PREGO 8 X 10 C/ CABEÇA (CÓD: 1041)	24
---	------------------------------------	----

**OBS : É OBRIGATÓRIO FIXAR 1 UN CANTONEIRA METÁLICA DE SUPORTE (H).**

- 1 - VERIFICAR A RESISTÊNCIA DA PAREDE, FURAR COM BROCA 8 MM.
- 2 - COLOCAR 01 UN DA BUCHA PLÁSTICA (I) 8 MM.
- 3 - FIXAR 01 UN DAS CANTONEIRAS SUPORTE (F) NA LATERAL EM QUE FOR UNIDO AO MÓVEL USANDO 02 UN DO PARAFUSO CBC (C) 3,5 X 14 MM.
- 4 - POSICIONAR MÓVEL E FIXAR A PAREDE COM 01 UN PARAFUSO CBC (E) 4,8 X 55 MM.
- 5 - COLOCAR CAPA PLÁSTICA PARA CANTONEIRA SUPORTE (G).

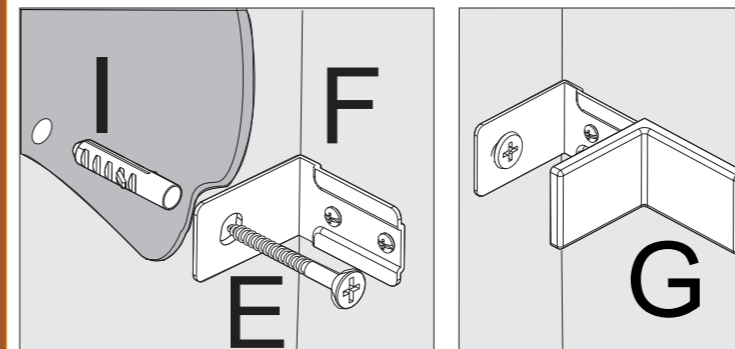

C	PARAFUSO CBC PHILIPS (CÓD: 1104) 3,5 X 14 MM	02
F	CANTONEIRA METÁLICA (CÓD: 3448) 55 X 38 X 22 MM	01
G	CAPA PLÁSTICA P/ CANT. 55 X 40 X 25 MM	01
I	BUCHA DE PLÁSTICO 8MM (CÓD: 1058)	01
E	PARAFUSO CBC (CÓD: 2477) 4,8 X 55 MM	01

**OBS : É OBRIGATÓRIO FIXAR 1 UN CANTONEIRA METÁLICA DE SUPORTE (F) NA LATERAL EM QUE FOR UNIDO AO MÓVEL JUNTO COM O FORRO (04) EVITANDO MAIORES DANOS AO MÓVEL EM SUA FIXAÇÃO NA PAREDE.**

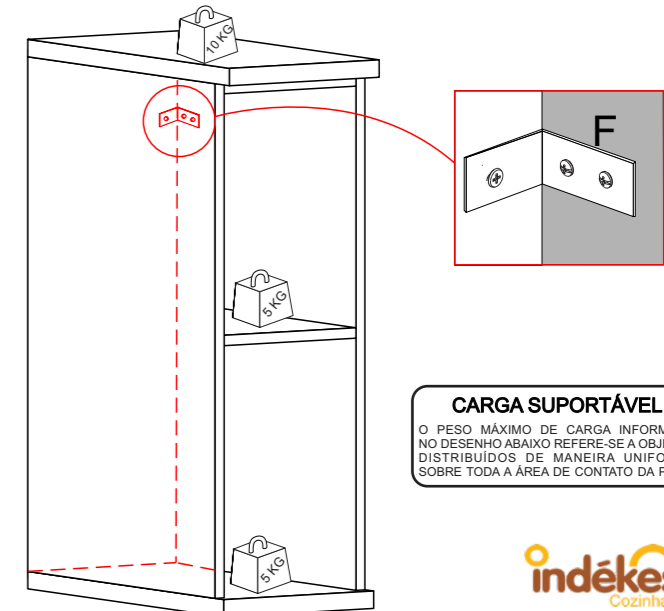

### CARGA SUPORTÁVEL

O PESO MÁXIMO DE CARGA INFORMADO NO DESENHO ABAIXO REFERE-SE A OBJETOS DISTRIBUÍDOS DE MANEIRA UNIFORME SOBRE TODA A ÁREA DE CONTATO DA PEÇA.